

Пластинчатый рекуператор SRP

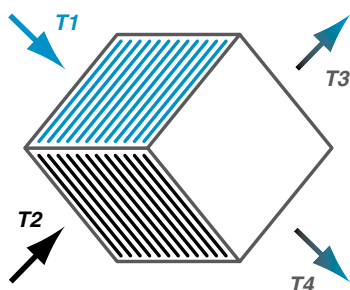

$$КПД = \frac{T4 - T1}{T2 - T1}$$

T1 — температура наружного воздуха
T2 — температура вытяжного воздуха
T3 — температура приточного воздуха
T4 — температура выбрасываемого воздуха

Пластинчатые рекуператоры предназначены для утилизации тепла (холода). Вытяжной, удаляемый из помещения, воздух, протекает в канале между пластинами теплообменника, нагревая их. Приточный воздух протекая через остальные каналы теплообменника нагревается. Теплообменник изготовлен из алюминиевых пластин, создающих систему каналов для протекания двух потоков воздуха. В теплообменнике происходит теплопередача между этими тщательно разделенными потоками с различной температурой. При данном типе рекуперации происходит полное разделение воздушных потоков, что позволяет использовать пластинчатые рекуператоры в системах с высокими требованиями к чистоте воздуха. КПД пластинчатых рекуператоров составляет около 70%, при этом перепад давления на данном элементе, как правило, не превышает 200-250 Па. Рекуператоры практически не требуют энергозатрат при эксплуатации и обладают высокой надежностью, благодаря отсутствию

движущихся частей. Конструкция позволяет использовать их в приточно-вытяжных установках как ярусного, так и смежного исполнения. На пластинах может образовываться конденсат, для слива конденсата они оборудованы отводами. В комплект входит штуцер, который устанавливается на съемную панель. Конструкция съемной панели представляет собой своеобразный поддон, в котором скапливается конденсат. Для исключения обледенения в ХПГ на теплообменнике устанавливается датчик температуры или давления, управляющий положением клапана обводного канала. Открывается обводной воздушный канал и закрывается воздушный клапан, установленный на стороне приточного воздуха. Приточный воздух проходит через обводной канал теплообменника, а вытяжной через рекуператор, нагревая при этом замерзшую поверхность теплообменника. После оттаивания и снижения перепада давления закрывается обводной канал и открывается теплообменник для прохода приточного воздуха.

Обозначение характеристик

SRP-400×200

- Присоединительный размер, мм
- Пластинчатый рекуператор

Габаритные размеры и масса

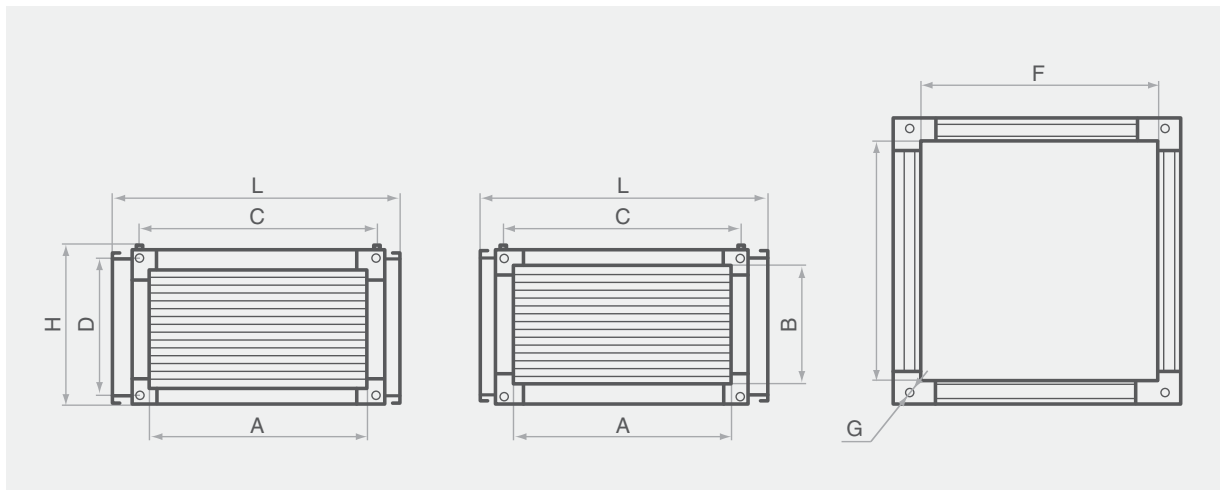

Модель	A, мм	B, мм	C, мм	D, мм	F, мм	L, мм	G, мм	H, мм	Масса, кг
SRP-400×200	400	200	420	220	460	460	9	260	25,6
SRP-500×250	500	250	520	270	560	690	9	360	35,6
SRP-500×300	500	300	520	320	560	560	9	360	37,2
SRP-600×300	600	300	620	320	560	560	9	360	46,6
SRP-600×350	600	350	620	370	560	560	9	410	48,6
SRP-700×400	700	400	720	420	760	760	9	460	64,6
SRP-800×500	800	500	830	530	890	890	11	560	85,6
SRP-900×500	900	500	930	530	990	990	11	560	92,4
SRP-1000×500	1000	500	1030	530	1090	1090	11	570	102,5

Технические характеристики

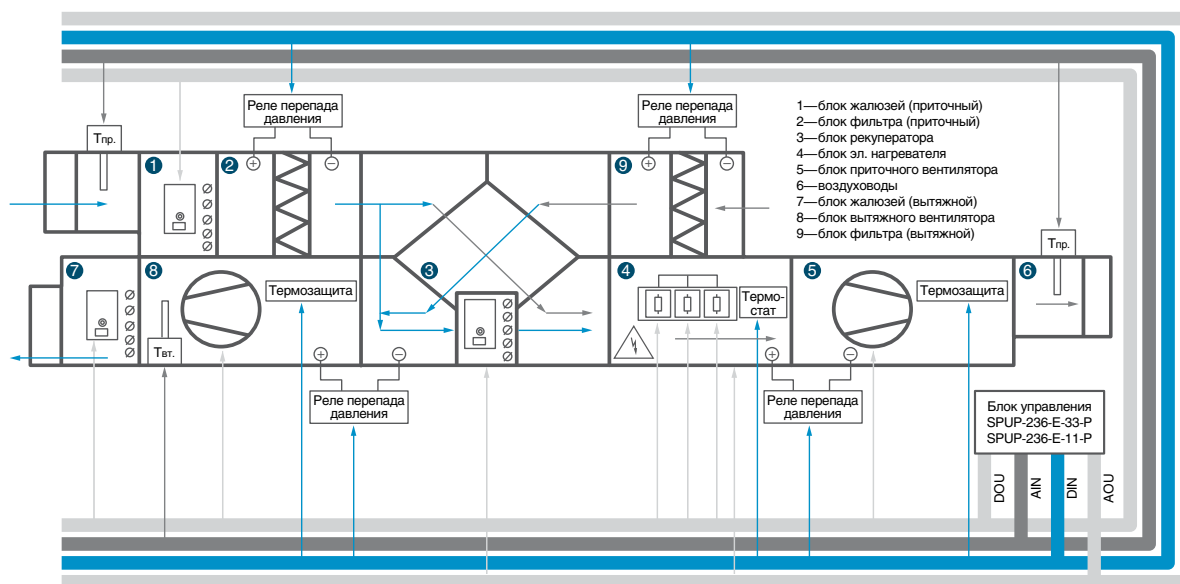

Потеря давления, Па — SRP-400×200, SRP-500×250, SRP-500×300, SRP-600×300 — SRP-900×500
 — SRP-600×350, SRP-700×400, SRP-800×500, SRP-1000×500

